



H2O DMX IR



MANUEL D'UTILISATION

A.D.J. Supply Europe B.V.
Junostraat 2
6468 EW Kerkrade
The Netherlands
www.americandj.eu

Table des matières

INFORMATIONS GÉNÉRALES	3
INSTRUCTIONS GÉNÉRALES.....	3
CARACTÉRISTIQUES	3
PRÉCAUTIONS DE MANIPULATION	4
CONSIGNES DE SECURITE	4
CONFIGURATION	5
MENU SYSTEME.....	8
TÉLÉCOMMANDE UC-IR	13
TÉLÉCOMMANDE UC-IR Tableau des fonctions	14
TRAITS DMX 3 CANAUX DMX	14
INSTALLATION DE LA LENTILLE DE 27 DEGRÉS.....	15
DONNÉES PHOTOMÉTRIQUES.....	16
CHAINAGE DES UNITÉS.....	16
REPLACEMENT DU FUSIBLE	16
ENTRETIEN	16
DÉPANNAGE	16
SPÉCIFICATIONS.....	17
RoHS et DEEE.....	18
NOTES	20

INFORMATIONS GÉNÉRALES

Déballage : Nous vous remercions d'avoir choisi l'effet H2O DMX IR d'American DJ®. Chaque H2O DMX IR a été minutieusement testé et expédié en parfait état de fonctionnement.

Veillez inspecter avec minutie le carton d'emballage et vérifier qu'il n'a pas été endommagé durant le transport. Si le carton semble endommagé, veuillez inspecter soigneusement votre appareil pour vérifier qu'il ne comporte aucun dommage et que tous les accessoires nécessaires au bon fonctionnement de l'unité sont arrivés intacts. Si l'unité venait à être endommagée ou des accessoires à manquer, veuillez-vous mettre en rapport avec notre service clientèle afin d'obtenir des renseignements supplémentaires. Veuillez ne pas renvoyer cette unité à votre revendeur agréé avant d'avoir contacté notre service clientèle.

Introduction : Le H2O DMX IR d'American DJ® est une version améliorée de l'effet de simulation de chute d'eau H2O DMX PRO très populaire comprenant une LED blanche de 80W. Cette nouvelle version comprend une luminosité accrue produisant des couleurs éclatantes ainsi qu'un récepteur infrarouge compatible avec la télécommande UC-IR ou l'app pour iOS « Airstream IR ». Elle est superbement adaptée pour les installations dans les clubs, bars, discos mobiles et tout endroit ayant besoin d'un effet lumière compact, léger et facile à utiliser. Il comprend 3 modes de fonctionnement : Mode musical, Mode Manuel ou pilotage DMX. Il peut fonctionner en mode autonome ou maître/esclave avec d'autres H2O DMX IR.

Pour de meilleurs résultats, utilisez une machine à brouillard ou à fumée ou des effets spéciaux à base de fumée pour mettre en valeur les projections des faisceaux de lumière.

Service clientèle : Si vous veniez à rencontrer quelque problème que ce soit mettez-vous en rapport avec votre revendeur American DJ. Vous pouvez également nous contacter directement à travers notre site Web www.americandj.eu ou par email à support@americandj.eu

Attention ! Pour éviter ou réduire le risque de décharge électrique ou d'incendie, veillez à ne pas exposer cet appareil à la pluie ou à l'humidité.

INSTRUCTIONS GÉNÉRALES

Afin d'optimiser le fonctionnement de cette unité, veuillez lire attentivement les instructions de fonctionnement pour vous familiariser avec le fonctionnement de base de cette unité. Ces instructions contiennent d'importantes consignes de sécurité relatives à l'utilisation et l'entretien de cette unité. Veuillez garder ce manuel avec votre unité pour consultation future.

CARACTÉRISTIQUES

- Lyre de suspension incluse
- 3 modes opérationnels : Mode musical, mode manuel et mode DMX
- Mode autonome ou maître/esclave
- Affichage numérique pour configurations d'adresses et de fonctions
- Compatible avec la télécommande UC-IR d'ADJ (vendue séparément) et l'application pour iOS „Airstream IR“ (dongle IR inclus)
- Chaînage de l'alimentation

PRÉCAUTIONS DE MANIPULATION

Attention ! Il n'existe aucun composant pouvant être réparé par l'utilisateur à l'intérieur de cette unité. N'essayez pas de réparer l'unité vous-même, vous pourriez entraîner l'annulation de la garantie constructeur.

Si votre unité devait être envoyée en réparation, veuillez-vous mettre en rapport avec American DJ®.

Pendant son fonctionnement, le boîtier de l'unité peut devenir extrêmement chaud. Évitez de toucher l'unité à mains nues pendant son utilisation.

American DJ® n'acceptera aucune responsabilité relative à des dommages résultant du non-respect des instructions reprises dans ce manuel ou d'une modification non autorisée de l'unité.

CONSIGNES DE SECURITE

Pour votre propre sécurité veuillez lire et assimiler ce manuel dans sa totalité avant d'essayer ou d'utiliser cette unité !

Afin de prévenir tout risque de décharge électrique ou d'incendie, veuillez ne pas exposer l'unité à l'humidité ou la pluie.

Veillez à ne pas renverser d'eau ou d'autre liquide dans ou sur l'unité.

Assurez-vous que l'alimentation électrique locale est adaptée à celle requise pour la bonne utilisation de l'appareil.

N'essayez en aucun cas d'utiliser l'appareil si vous vous apercevez que le cordon d'alimentation est dénudé ou cassé.

N'essayez pas d'ôter ou de casser la broche de terre du cordon d'alimentation. La broche est conçue pour réduire le risque de décharge électrique et d'incendie en cas de court-circuit interne.

Débranchez l'unité de l'alimentation principale avant d'effectuer tout type de connexion.

N'ôtez en aucun cas le couvercle de l'unité. Aucun composant à l'intérieur de cette unité ne peut être réparé par l'utilisateur.

N'utilisez jamais l'unité si son couvercle est ôté.

Assurez-vous de monter l'unité dans un endroit bien ventilé. Assurez-vous de bien laisser un espace de 15 cm (6") entre l'unité et le mur.

Cette unité est conçue pour un usage intérieur exclusivement. L'utiliser en extérieur annule toute garantie.

Veillez à monter l'unité sur un support stable et fixe.

Les cordons d'alimentation doivent être disposés de manière à ce que personne ne marche dessus ou qu'ils ne soient pincés ni par les objets posés sur eux ni par ceux posés à leurs côtés. Faites attention également à leur sortie de l'unité.

CONSIGNES DE SECURITE (Suite)

Entretien : L'unité doit être nettoyée exclusivement selon les recommandations du fabricant. Voir page 16 pour les détails.

Chaleur : L'unité doit être placée loin des sources de chaleur telles que radiateurs, ventilation à air chaud, cuisinière ou autre appareil ménager produisant de la chaleur (y compris les amplis).

Cette unité ne doit être réparée que par du personnel qualifié quand :

- A. des objets ou des liquides sont tombés ou ont été renversés sur l'unité ;
- B. l'unité a été exposée à la pluie ou à l'eau ;
- C. l'appareil ne semble pas fonctionner normalement ou montre des signes de fonctionnement anormal.

CONFIGURATION

Source d'alimentation : le H2O DMX IR d'American DJ® est équipée d'un ballast électronique qui détecte automatiquement le voltage une fois l'unité branchée à l'alimentation électrique. Grâce au ballast électronique, vous n'avez pas à vous soucier du voltage local, cette unité peut être branchée où que ce soit.

DMX-512 : DMX est l'abréviation de Digital Multiplex. Le DMX est un protocole universel utilisé comme moyen de communication entre appareils et consoles intelligentes. Une console d'éclairage DMX envoie des instructions DMX au format data (données) à l'appareil. Les données DMX sont envoyées en série de data qui voyagent d'un appareil à l'autre via des terminaux XLR (entrée) DATA « IN » et (sortie) DATA « OUT » situés sur tous les appareils DMX (la majorité des consoles d'éclairage ne possèdent qu'un terminal de sortie DATA).

Chaînage DMX : Le langage DMX permet aux appareils de toutes marques et modèles des différents constructeurs d'être raccordés entre eux et d'être pilotés depuis une seule commande, pour peu que tous les appareils et les commandes soient compatibles DMX. Lors de l'utilisation de plusieurs unités, pour s'assurer d'une bonne transmission DATA, essayez au possible d'utiliser le chaînage par câble le plus court. L'ordre dans lequel les unités sont chaînées dans un circuit DMX n'influence en aucun cas le pilotage DMX. Par exemple, une unité à laquelle on aurait affecté l'adresse 1 peut être placée à n'importe quel endroit de la chaîne, au début, à la fin ou n'importe où au milieu. Quand on affecte l'adresse 1 à une unité, la console d'éclairage DMX sait qu'il doit envoyer les DATA requises à l'adresse 1 de cette unité, quel que soit son emplacement dans le circuit.

Exigences de câble DMX (pour fonctionnement DMX et fonctionnement en configuration maître/esclave) :

Le H2O DMX IR peut être commandée via un protocole DMX-512. Le H2O DMX IR est une unité DMX à 3 canaux. L'adresse DMX est configurée électroniquement en utilisant les commandes situées sur le panneau avant de l'unité.



Figure 1

CONFIGURATION (Suite)

Votre unité et votre console DMX requièrent un câble DATA (Données) 110 Ohm homologué DMX-512 pour entrée et sortie de DATA. (Figure 1). Nous recommandons l'utilisation de câbles DMX Accu-Cable.

Si vous faites vos câbles vous-même, veillez à bien utiliser un câble blindé standard 110-120 Ohm. (Ce câble peut être acheté chez tous les revendeurs d'éclairage professionnel.) Vos câbles doivent comporter des connecteurs mâle et femelle à chaque extrémité.

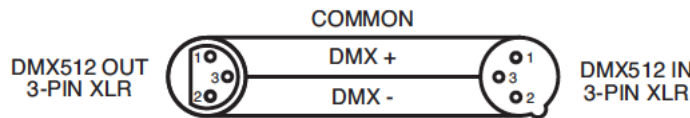

Figure 2

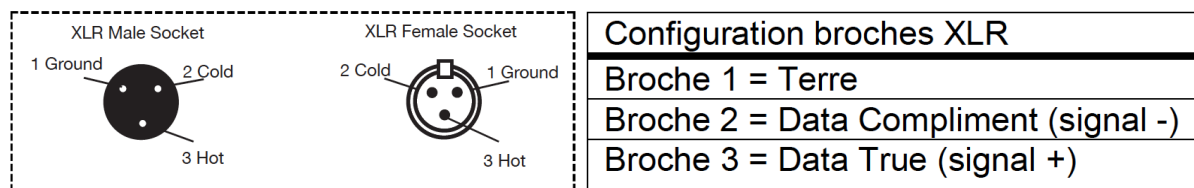
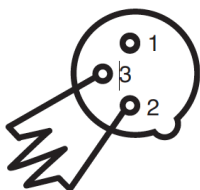

Figure 3

Rappelez-vous que les câbles DMX se montent en Daisy Chain et ne se divisent pas.

Remarque : Assurez-vous de suivre les instructions décrites en figures 2 et 3 lors de la fabrication artisanale de vos câbles. N'utilisez pas la prise de terre de votre connecteur XLR. Ne reliez pas le blindage du connecteur de votre câble à la prise de terre et ne permettez pas au blindage du conducteur d'entrer en contact avec le boîtier externe du XLR. Relier le blindage à la terre pourrait entraîner un court-circuit et un fonctionnement erratique.

Remarque spéciale : Terminaison de ligne. Lorsque vous utilisez un long câble, il se peut que vous soyez amené à placer un bouchon sur la dernière unité pour éviter un fonctionnement erratique. Le bouchon est une résistance d'W 110-120 Ohm qui est connectée entre la broche 2 et la broche 3 du connecteur XLR mâle (DATA + et DATA -). Cette unité est insérée dans le connecteur XLR femelle de la dernière unité de votre montage en Daisy Chain pour terminer la ligne. L'utilisation un bouchon de câble (Référence de composant 1613000030 AC-DMXTERM-3/SET) diminue la possibilité de fonctionnement erratique.



Le bouchon réduit les erreurs de signal et évite les problèmes de transmission de signal et les interférences. Il est toujours recommandé de connecter un bouchon DMX (résistance 120 Ohm . W) entre la broche 2 (DMX-) et la broche 3 (DMX+) de la dernière unité

CONFIGURATION (suite)

Connecteurs DMX XLR 5 broches:

Certains constructeurs utilisent des câbles data DMX-512 5 broches pour la transmission de DATA plutôt que des 3 broches. Ces câbles DMX 5 broches peuvent être intégrés dans un circuit DMX 3 broches. Il est impératif d'utiliser un adaptateur de câbles lorsque vous insérez un câble data 5 broches dans un circuit 3 broches, ils se trouvent généralement dans la plupart des magasins de vente de pièces électroniques. Le tableau suivant indique en détail la conversion correcte d'un câble.

Conversion XLR 3 broches en XLR 5 broches		
Conducteur	Femelle XLR 3 broches (sortie)	Mâle XLR 5 broches (entrée)
Terre/blindage	Broche 1	Broche 1
Data Compliment (signal -)	Broche 2	Broche 2
Data True (signal +)	Broche 3	Broche 3
Non utilisée		Broche 4 - Non utilisée
Non utilisée		Broche 5 - Non utilisée

MENU SYSTEME

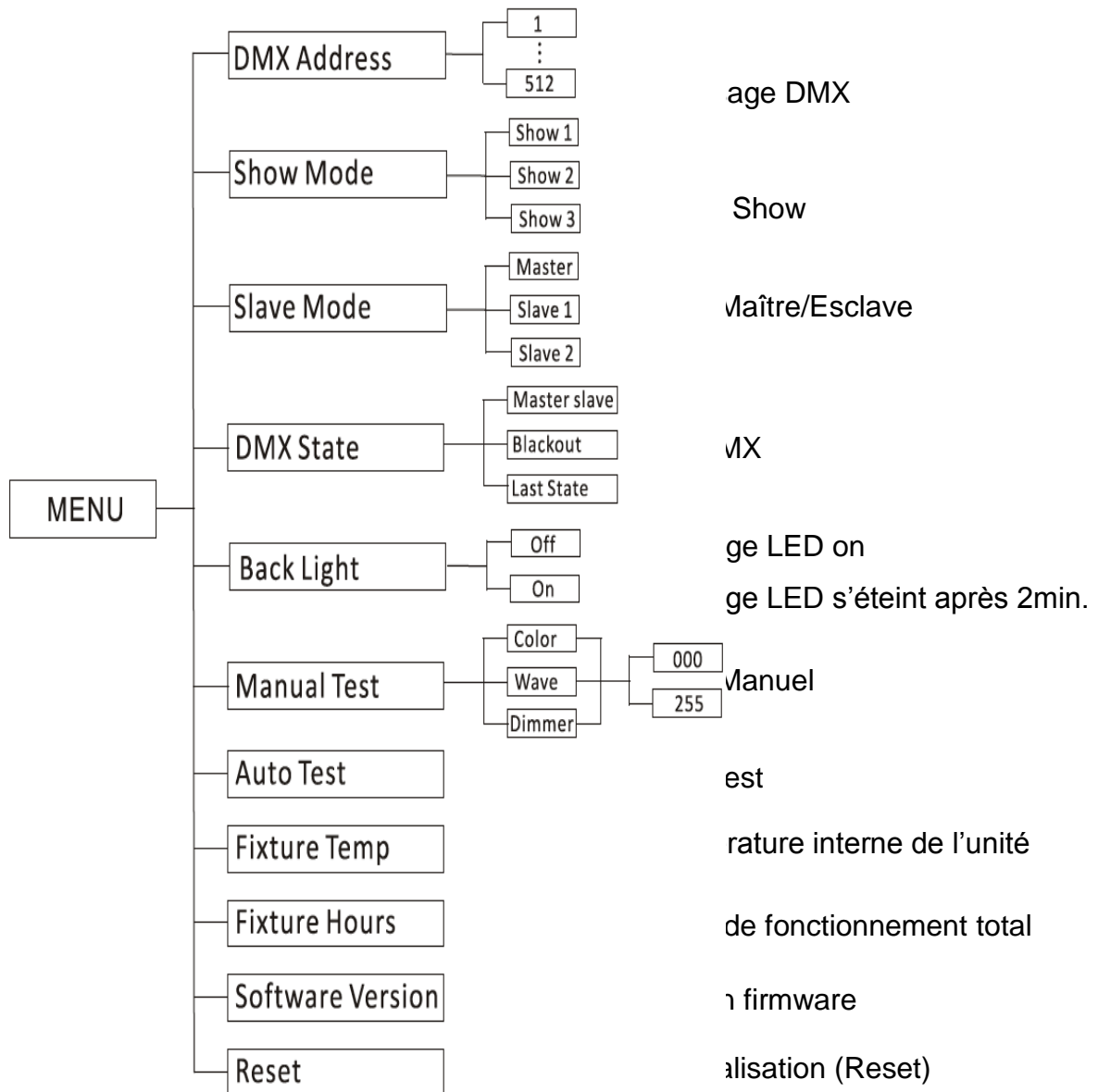

MENU SYSTEME (Suite)

Menu Système : Le H2O DMX IR est muni d'un affichage à 4 boutons de navigation facile d'utilisation. Pour accéder au menu principal appuyez le bouton MENU. Pour naviguer dans les sous-menus, utilisez les boutons UP et DOWN. Pour confirmer vos réglages, confirmez d'abord avec le bouton ENTER, puis poussez et maintenez le bouton MENU pendant 3 secondes pour sauvegarder votre choix. Quand le bouton MENU est appuyé et maintenu au moins 8 secondes, l'unité automatiquement sauvegardera les changements dans la mémoire interne. Pour sortir d'un menu sans faire de changement, appuyez le bouton MENU.

DMX Address : configurer l'adresse DMX

1. Pressez le bouton MENU jusqu'à ce que s'affiche « DMX Address », puis pressez ENTER.
2. L'adresse DMX actuelle est affichée. Pressez les boutons UP ou DOWN jusqu'à atteindre l'adresse désirée.
3. Pressez ENTER pour confirmer.

Show Mode : mode programmes de 1 à 3 (programmes préconfigurés en usine).

1. Pressez le bouton MENU jusqu'à ce que s'affiche « Show mode », puis pressez ENTER.
2. « Show X » s'affichera alors, « X » représentant un nombre entre 1 - 3. Utilisez les boutons UP ou DOWN afin de choisir le programme interne de votre choix et pressez ENTER pour confirmer. Après avoir appuyé sur ENTER, pressez et maintenez le bouton MENU enfoncé pendant au moins 3 secondes pour l'activer.

Slave Mode : cette fonction vous permet de configurer une unité en maître ou esclave en configuration maître/esclave.

1. Pressez le bouton MENU jusqu'à ce que s'affiche « Slave Mode », puis pressez ENTER. S'affichera alors soit « Master », « Slave 1 » ou « Slave 2 ».
2. Pressez les boutons UP ou DOWN jusqu'à atteindre le mode esclave désiré puis pressez ENTER pour confirmer.

REMARQUE : En configuration maître/esclave, vous pouvez configurer une unité en maître puis configurer la suivante comme « Slave 2 », les unités opéreront alors en mouvements contrastés les unes par rapport aux autres.

DMX Last State : cette fonction peut être utilisé comme mode de secours: dans le cas où le signal DMX serait perdu, le mode choisi dans cette fonction s'activera. Vous pouvez aussi utiliser cette fonction pour mettre l'unité dans le mode désirée quand vous brancher l'appareil au courant.

1. Appuyez sur le bouton MENU jusqu'à ce que s'affiche « DMX Last State » puis pressez ENTER.
2. Soit „Last State”, soit „Master Slave”, soit „Blackout” est affiché. Utilisez les boutons UP et DOWN pour choisir le mode de secours désiré en utilisant les boutons UP ou DOWN et confirmez en appuyant la touche ENTER

• **Last State :** Quand le signal DMX est perdu ou que l'appareil est mis sous tension, l'unité se mettra automatiquement dans la dernière configuration DMX.

MENU SYSTEME (Suite)

- **Master/Slave** : Quand le signal DMX est perdu ou que l'appareil est mis sous tension, l'unité se mettra automatiquement dans le mode Maître/Esclave.
- **Blackout** : Quand le signal DMX est perdu ou que l'appareil est mis sous tension, l'unité se mettra automatiquement en mode stand-by (Noir général)

Back Light: cette fonction permet de configurer le rétro-éclairage de manière à ce qu'il s'éteigne après 2 minutes d'inactivité.

1. Pressez le bouton MENU jusqu'à ce que s'affiche « Back Light », puis pressez le bouton ENTER
2. L'écran indiquera alors « ON » ou « OFF ». Pressez les boutons UP ou DOWN pour sélectionner « ON » afin que le rétro-éclairage reste constamment allumé ou « OFF » afin qu'il s'éteigne après 2 minutes. Appuyez sur ENTER, puis appuyez et maintenez le bouton MENU pendant 3 secondes pour sauvegarder votre choix.

Manual Test : Test manuel de l'unité.

1. Pressez le bouton MENU jusqu'à ce que s'affiche « Manual Test », puis pressez ENTER.
2. Utilisez les boutons UP ou DOWN pour naviguer entre COLOR, WATER et DIMMER. Sélectionnez la fonction que vous désirez tester manuellement avec le bouton ENTER, puis changez les valeurs avec les boutons UP ou DOWN. Appuyez le bouton MENU pour tester une autre fonction.

Vous pouvez aussi manuellement régler les 3 canaux et rester dans ce mode, si vous désirez exactement cette configuration-là.

Auto TEST : cette fonction effectuera un test automatique de l'unité.

1. Pressez le bouton MENU jusqu'à ce que s'affiche « Auto Test », puis pressez ENTER.
2. L'unité effectuera un test automatique.

Fixtures Temp.: cette fonction vous permet d'afficher la température interne de l'unité.

1. Pressez le bouton MENU jusqu'à ce que s'affiche « Fixture Temp. », puis pressez ENTER.
2. L'écran indiquera la température interne de l'unité. Pressez le bouton MENU pour quitter.

Fixture hours: cette fonction vous permet d'afficher la durée de fonctionnement de l'unité.

1. Pressez le bouton MENU jusqu'à ce que s'affiche « Fixture Hours », puis pressez ENTER.
2. L'écran indiquera la durée de fonctionnement de l'unité. Pressez le bouton MENU pour quitter.

Firmware Version : cette fonction vous permet d'afficher la version du logiciel interne.

1. Pressez à répétition le bouton MENU jusqu'à ce que s'affiche « Firmware Version » Pressez le bouton ENTER et la version du logiciel s'affichera alors. Pressez le bouton MENU pour quitter cette fonction.

Reset : cette fonction vous permet de réinitialiser l'unité

1. Pressez le bouton MENU jusqu'à ce que s'affiche « Reset », puis pressez ENTER.
2. L'unité se réinitialise.

FONCTIONNEMENT DMX

Console/logiciel DMX universel : Cette fonction vous permet d'utiliser une console universelle DMX-512 pour commander la gradation, la rotation et la couleur

Une console DMX vous permet de créer des programmes uniques répondant parfaitement à vos besoins.

1. Le H2O DMX IR utilise 3 canaux DMX. Voir page 14 pour une description détaillée des caractéristiques DMX.
2. Afin de contrôler votre unité en mode DMX, veuillez suivre les instructions mentionnées en pages 5-7 ainsi que les spécificités de configuration de votre console/logiciel DMX.
3. Utilisez les faders de la console d'éclairage afin de commander les différentes caractéristiques de votre unité DMX.
4. De cette manière, vous pourrez créer vos propres programmes.
5. Suivez les instructions mentionnées en page 9 afin de définir l'adresse DMX.
6. Pour de grandes longueurs de câble (plus de 30 mètres), utilisez une terminaison sur la dernière unité.
7. Pour plus d'informations sur le fonctionnement en mode DMX, reportez-vous au manuel fourni avec votre console ou logiciel DMX.

Lentille à focale réglable : Réglez la focale de l'unité en tournant la lentille dans le sens des aiguilles d'une montre ou à contresens.

Mode Show : ce mode vous permet de faire fonctionner l'unité ou plusieurs unités suivant les programmes intégrés avec ou sans mode musical

1. Appuyez le bouton MENU jusqu'à s'affiche « SHND », puis appuyez sur ENTER.
2. Utilisez les boutons UP ou DOWN pour choisir le show désirez, puis appuyez sur ENTER pour confirmer.

CONFIGURATION MAÎTRE/ESCLAVE

Grâce à des câbles standard DMX XLR, chaînez des unités l'une avec l'autre via le connecteur XLR à l'arrière des unités. Rappelez-vous que le connecteur mâle XLR correspond à l'entrée et la femelle à la sortie. La première unité de la chaîne (la maître) n'utilisera que le connecteur XLR femelle ; la dernière de la chaîne n'utilisera que le connecteur XLR mâle. Pour de plus grandes longueurs de câble, utilisez une terminaison sur la dernière unité.

1. Sur l'unité maître, appuyez sur MENU jusqu'à s'affiche « Slave Mode », puis appuyez sur ENTER
2. Utilisez les boutons UP ou DOWN jusqu'à s'affiche « Master » puis appuyez sur ENTER. Configurez l'unité maître en choisissant un show ou en activant le mode musical
3. Sur les unités esclaves, appuyez le bouton MENU jusqu'à s'affiche « Slave Mode » puis appuyez sur ENTER. Choisissez soit « Slave 1 » soit « Slave 2 » puis appuyez sur ENTER. Les unités esclaves suivront maintenant l'unité maître.

NOTE : le mode esclave „Slave 1” copie les effets de l'unité maître, le mode esclave Slave 2 invertit les effets pour avoir un effet symétrique sur scène.

TÉLÉCOMMANDE UC-IR

La télécommande à infrarouge UC-IR d'ADJ (vendue séparément) vous permet de piloter différentes fonctions du H2O DMX IR jusqu'à une distance de 10 mètres.



STAND BY : ce bouton active le Noir Général (BlackOut)

FULL ON : Appuyez sur ce bouton pour temporairement mettre l'unité en blanc à pleine puissance. Quand vous relâchez ce bouton, l'unité revient à son état d'avant.

FADE/GOBO : Appuyez ce bouton pour choisir l'effet de vague désiré. Utilisez les boutons 4-9 pour ajuster la vitesse et la direction. Voir tableau ci-dessous.

DIMMER + et DIMMER - : Utilisez ces boutons pour ajuster l'intensité de l'unité

STROBE : Ce bouton est inactif

COLOR : Appuyez sur ce bouton pour choisir la couleur désirée. Utilisez les boutons 4-9 pour ajuster la vitesse et la direction Voir tableau ci-dessous

BOUTONS 1-9 : Quand le bouton SHOW 0 est appuyé, les boutons 1-3 vous permettent de sélectionner le show désiré. Quand le bouton FADE/GOBO est appuyé, les boutons 4-9 permettent de sélectionner la vitesse et la direction. Voir tableau ci-dessous

SOUND ON : Ce bouton est inactif

SOUND OFF : Ce bouton est inactif

SHOW 0 : Permet d'activer le mode Show. Utilisez les boutons 1-3 pour activer un des shows. Voir tableau ci-dessous

TÉLÉCOMMANDE UC-IR Tableau des fonctions

1	<u>Show 1 (dans le mode Show)</u>
2	<u>Show 2 (dans le mode Show)</u>
3	<u>Show 3 (dans le mode Show)</u>
4	<u>Dans le sens d'une montre/vitesse lente (dans le mode FADE/GOBO)</u>
5	<u>Dans le sens d'une montre/vitesse moyenne (dans le mode FADE/GOBO)</u>
6	<u>Dans le sens d'une montre/vitesse rapide (dans le mode FADE/GOBO)</u>
7	<u>À contresens/vitesse lente (dans le mode FADE/GOBO)</u>
8	<u>À contresens/vitesse moyenne (dans le mode FADE/GOBO)</u>
9	<u>À contresens/vitesse rapide (dans le mode FADE/GOBO)</u>

TRAITS DMX 3 CANAUX DMX

CANAL	VALEUR	FONCTION
1	0 – 255	<u>GRADATION</u> 0-100%
2	0 – 9 10 – 120 121 – 134 135 – 245 246 – 255	<u>ROTATION</u> Pas de rotation Rotation dans le sens d'une montre Rapide – Lent Pas de rotation Rotation à contresens Lent – Rapide Pas de rotation
3	0 – 10 11 – 21 22 – 32 33 – 43 44 – 54 55 – 65 66 – 76 77 – 87 88 – 98 99 – 109 110 – 120 121 – 127 128 – 187 188 – 196 197 – 255	<u>COULEUR</u> Blanc Blanc + Orange Orange Orange + Vert Vert Vert + Bleu Bleu Bleu + Jaune Jaune Jaune + Violet Violet Violet + Blanc Rotation continue de la roue des couleurs dans le sens d'une montre rapide - lent STOP Rotation continue de la roue des couleurs à contresens rlent - rapide

INSTALLATION DE LA LENTILLE DE 27 DEGRÉS

Le H2O DMX IR est livré avec deux lentilles, veuillez suivre les instructions suivantes pour échanger la lentille de l'appareil :



L'installation de la lentille est assez facile. Soyez quand-même prudent lors de son installation.



Dévissez et retirez le tube du focus de l'appareil. Poussez gentilement avec votre pouce la lentille vers l'extérieur du tube jusqu'au moment où elle « saute » en dehors du tube.



Quand elle aura « sauté » du tube, vous verrez la lentille comme sur cette image. Enlevez la lentille et l'anneau de fixation



Retournez le tube et insérez la lentille. Insérez gentilement l'anneau de fixation. Soyez vraiment prudent en vérifiant que l'anneau se maintient parfaitement contre la lentille. Maintenant vous pouvez revisser le tube du focus sur le H2O DMX IR

DONNÉES PHOTOMÉTRIQUES

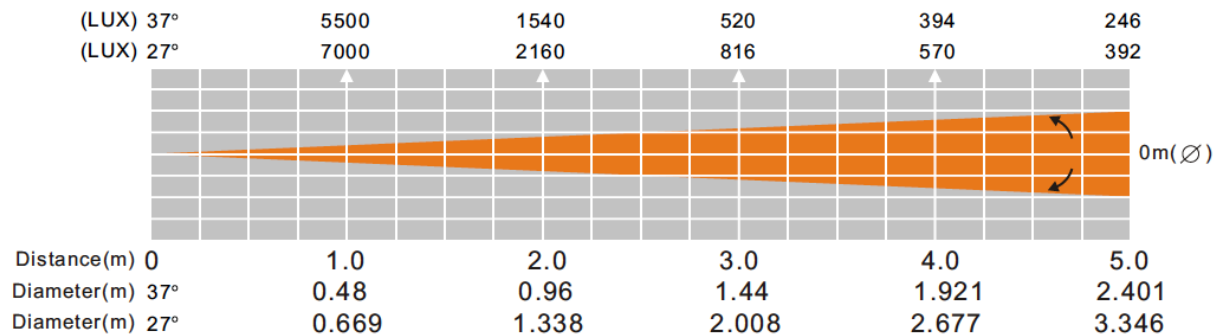

CHAINAGE DES UNITÉS

Via les entrées/sorties CEI à l'arrière du H2O DMX IR, vous pouvez chaîner max. 10 unités en 120V ou 17 unités en 230V. Après la maximum d'unités connectables, vous devez vous brancher sur une autre prise secteur. Ne mélangez pas différents modèles dans le chaînage.

REPLACEMENT DU FUSIBLE

Débrancher d'abord l'unité de la prise secteur. Le fusible est situé à l'arrière de l'unité juste au-dessus de la prise CEI. Utilisez un tournevis plat pour dévisser le capuchon du porte-fusible. Remplacez le fusible avec un fusible de même ampérage seulement.

ENTRETIEN

Nettoyage de l'unité : En raison des résidus de brouillard, de fumée et de poussière, un nettoyage régulier des lentilles internes et externes doit être effectué afin d'optimiser le rendu de lumière. La fréquence de nettoyage dépend de l'endroit où se situe et fonctionne l'unité (par exemple, fumée, résidus de brouillard, poussière et condensation). En cas d'utilisation intensive en club, nous recommandons un nettoyage mensuel. Un nettoyage fréquent assure la longévité de l'unité et un rendu clair et précis.

1. Utilisez un nettoyant pour vitres courant et un tissu doux pour nettoyer le boîtier extérieur.
2. Utilisez une brosse pour nettoyer les grilles de ventilation et celles du ventilateur.
3. Nettoyez les lentilles optiques externes avec un nettoyant pour vitres et un tissu tous les 20 jours.
4. Nettoyez les lentilles optiques internes avec un nettoyant pour vitres et un tissu tous les 30-60 jours.
5. Assurez-vous de toujours essuyer toutes les parties entièrement avant de rebrancher l'unité.

DÉPANNAGE

Dépannage : Vous retrouvez ci-après certains problèmes récurrents et leurs solutions.

Aucune sortie de lumière de l'unité ;

1. Assurez-vous que le fusible externe n'a pas sauté. Le fusible se situe sur le panneau arrière de l'unité.
2. Assurez-vous que le porte-fusible est entièrement et correctement placé.

SPÉCIFICATIONS

Modèle	H2O DMX IR
Alimentation multi-voltage*	120V - 240V 50/60Hz
Lampe	1 LED blanche de 80W
Consommation électrique	70W
Dimensions	301mm(L) x 232mm(l) x 207mm(H) 11.75“(L) x 9“(l) x 8“(H)
Chaînage	10 H2O DMX IR @ 120V 17 H2O DMX IR @ 230V
Angle d'ouverture de faisceau	34 et 27 degrés (2 lentilles)
Poids	4kg / 9Lbs
Fusible	3,15A
DMX	3 canaux
Couleurs	5 couleurs + blanc

***Détection automatique du voltage :** l'unité est équipée d'un ballast électronique qui détecte automatiquement le voltage une fois l'unité branchée à l'alimentation électrique.

À noter : Les caractéristiques et améliorations dans la conception apportées à cette unité ainsi que ce manuel sont sujets à modification sans notice préalable écrite ou publiée.

RoHS – Une contribution sans précédent à la préservation de l'environnement

Cher client,

L'Union européenne vient d'adopter une directive de restriction/interdiction d'utilisation de substances nocives. Cette directive, connue sous l'acronyme RoHS, est un sujet d'actualité au sein de l'industrie électronique.

Elle restreint, entre autres, l'utilisation de six matériaux : le plomb (Pb), le mercure (Hg), le chrome hexavalent (CR VI), le cadmium (Cd), les polybromobiphényles utilisés en tant que retardateurs de flammes (PBB), et les polybromodiphényléther également utilisés comme retardateurs de flammes (PBDE). Cette directive s'applique à quasiment tous les appareils électriques et électroniques dont le fonctionnement implique des champs électriques ou électromagnétiques – en un ot, tout appareil que nous pouvons retrouver dans nos foyers ou au bureau.

En tant que fabricants de produits des marques AMERICAN AUDIO, AMERICAN DJ, ELATION Professional et ACCLAIM Lighting, nous devons nous conformer à la directive RoHS. Par conséquent, deux ans même avant l'entrée en vigueur de cette directive, nous nous sommes mis en quête de matériaux alternatifs et de procédés de fabrication respectant davantage l'environnement.

Bien avant la prise d'effet de la directive RoHS, tous nos produits ont été fabriqués pour répondre aux normes de l'Union européenne. Grâce à des contrôles et des tests de matériel réguliers, nous pouvons assurer que tous les composants que nous utilisons répondent aux normes RoHS et que, pour autant que la technologie nous le permette, notre procédé de fabrication est des plus écologiques.

La directive RoHS franchit un pas important dans la protection de l'environnement. En tant que fabricants, nous nous sentons obligés de contribuer à son respect.

DEEE – Déchets d'équipements électriques et électroniques

Chaque année, des milliers de tonnes de composants électroniques, nuisibles pour l'environnement, atterrissent dans des décharges à travers le monde. Afin d'assurer les meilleures collecte et récupération de composants électroniques, l'Union européenne a adopté la directive DEEE.

Le système DEEE (Déchets d'équipements électriques et électroniques) peut être comparé au système de collecte « verte », mis en place il y a plusieurs années. Les fabricants, au moment de la mise sur le marché de leur produit, doivent contribuer à l'utilisation des déchets. Les ressources économiques ainsi obtenues, vont être appliquées au développement d'un système commun de gestion des déchets. De cette manière, nous pouvons assurer un programme de récupération et de mise au rebut écologique et professionnel.

En tant que fabricant, nous faisons partie du système allemand EAR à travers lequel nous payons notre contribution.

(Numéro d'enregistrement en Allemagne : DE41027552)

Par conséquent, les produits AMERICAN DJ et AMERICAN AUDIO peuvent être déposés aux points de collecte gratuitement et seront utilisés dans le programme de recyclage. Les produits ELATION Professional, utilisés uniquement par les professionnels, seront gérés par nos soins. Veuillez nous renvoyer vos produits Elation directement à la fin de leur vie afin que nous puissions en disposer de manière professionnelle.

Tout comme pour la directive RoHS, la directive DEEE est une contribution de premier ordre à la protection de l'environnement et nous serons heureux d'aider l'environnement grâce à ce système de d'enlèvement des déchets.

Nous sommes heureux de répondre à vos questions et serions ravis d'entendre vos suggestions. Pour ce faire contactez-nous par e-mail à : info@americandj.eu

Junostraat 2
6468 EW Kerkrade
The Netherlands
www.americandj.eu